

## SESTAVLJANJE

### 1. Montaža zadnjega krmila

Od zgoraj vstavite zadnje krmilo letala na trup letala in ga od spodaj pritrdite z vijakom.

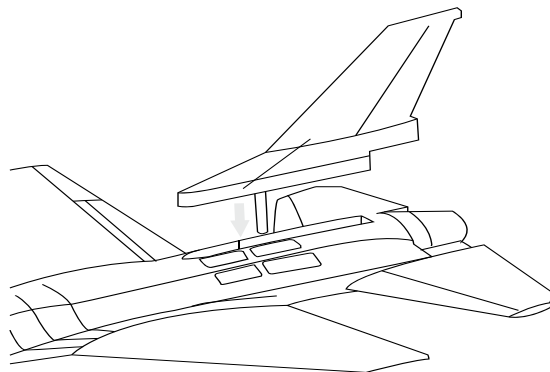

### 2. Montaža podvozja

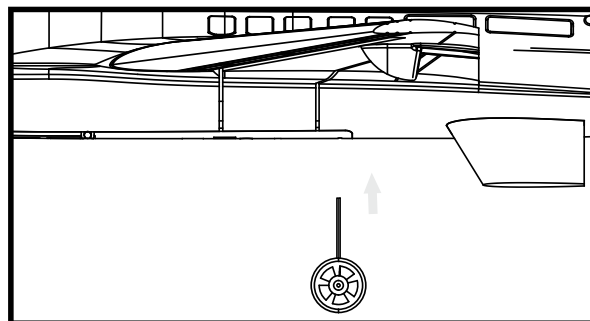
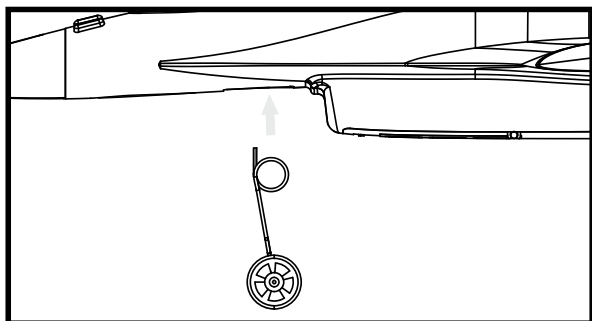

Vstavite kolesa podvozja v trup kot kaže zgornja slika.

### 3. Vstavljanje baterije letala

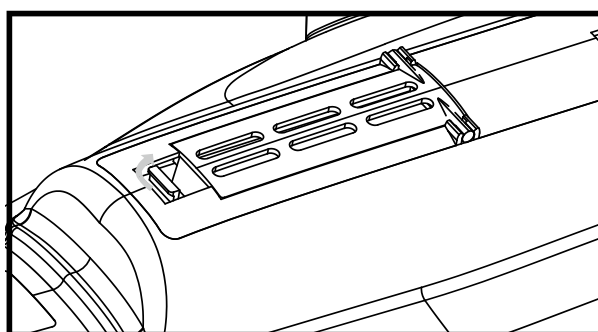
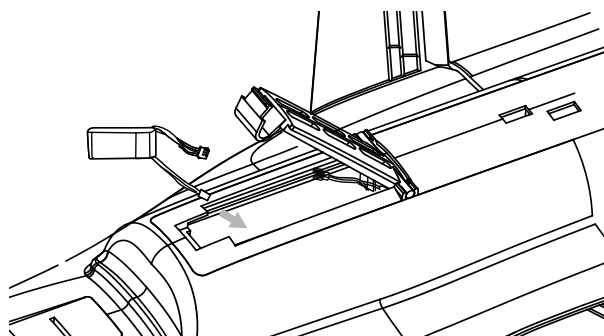

Odprite pokrov baterije na spodnjem delu trupa in jo povežite z letalom. Zaprite pokrov.

## DALJINEC

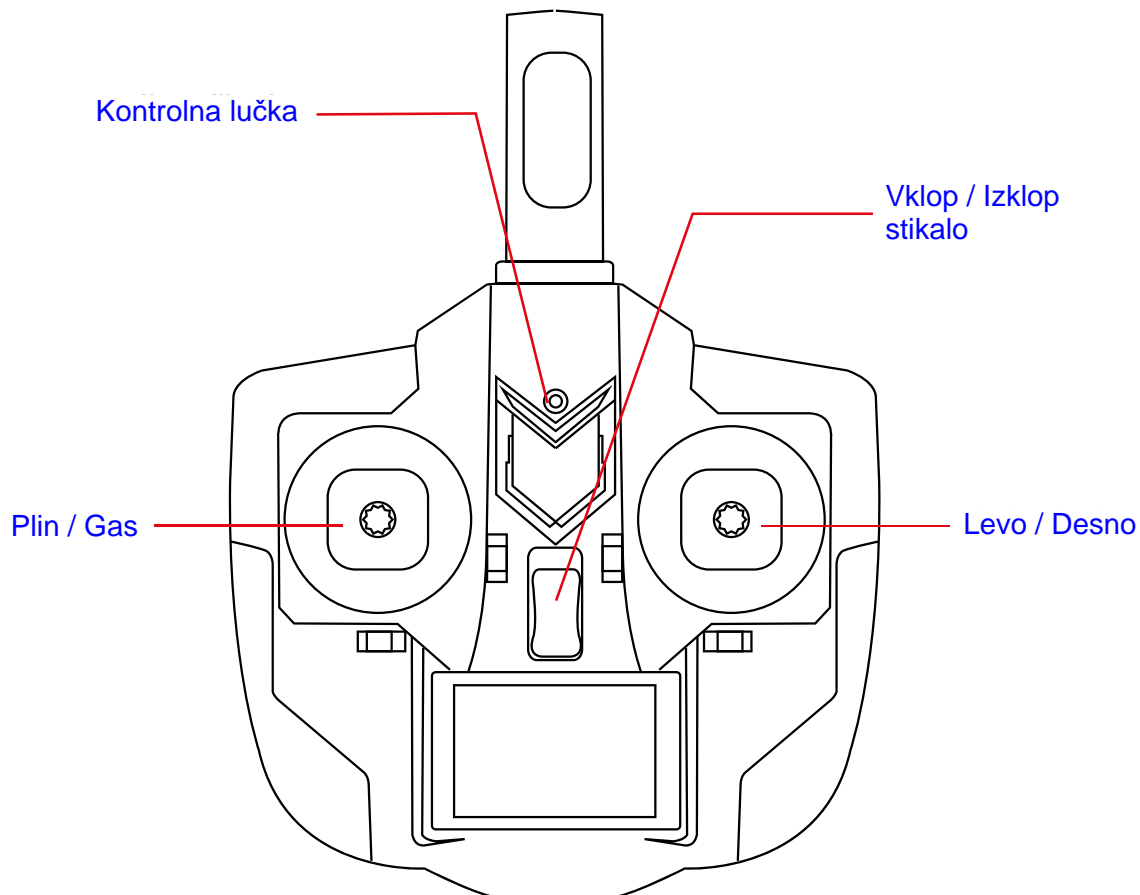

## VSTAVLJANJE BATERIJ

Za daljinca uporabljajte samo AA 1,5V baterije.

Ne mešajte starih in novih baterij.

Nikoli ne uporabljajte polnilnih baterij.

1. Odprite pokrov za baterije.
2. Vstavite 4 x AA 1,5V baterije in pazite na polariteto.
3. Zaprite pokrov za baterije

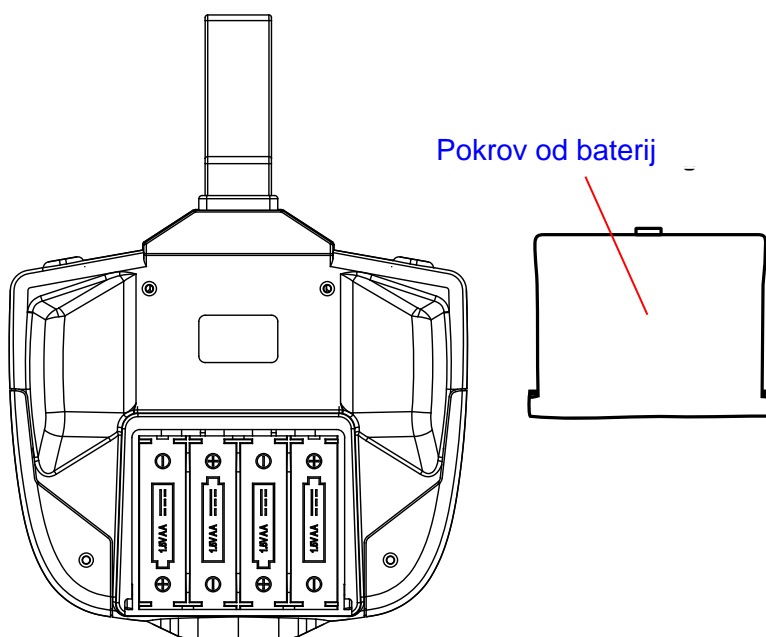

## POVEZOVANJE DALJINCA IN SPREJEMNIKA LETALA

Postopek povezovanja daljince in sprejemnika letala je sledeč:

1. Povežite baterijo z sprejemnikom. Na sprejemniku utripa indikacijska lučka.

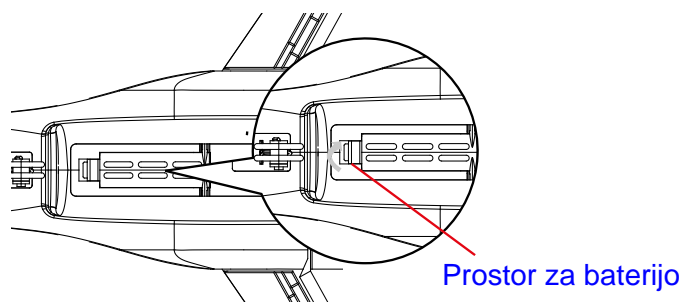

2. Vključite daljinec. Kontrolna lučka na daljincu utripa. Potisnite ročico za gas do konca gor in nazaj. Ko kontrolna lučka preneha utripati, je povezovanje končano.

## POLNENJE BATERIJE LETALA

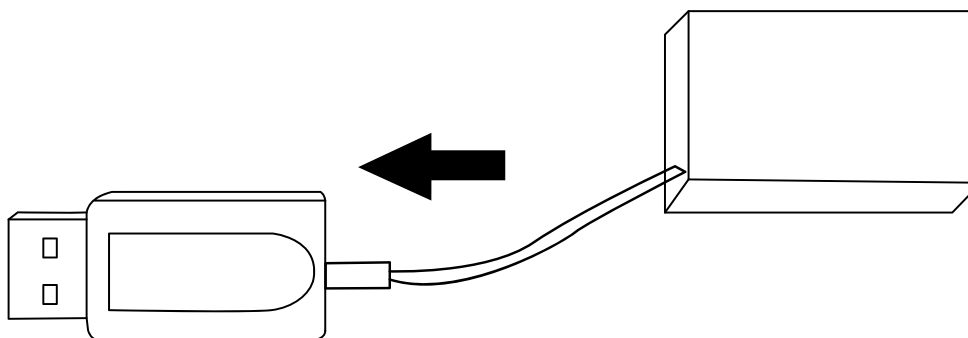

1. Vstavite USB polnilc v USB vtičnico od računalnika ali polnilca pametnih telefonov. Rdeča lučka na polnilcu se prižge. Povežite baterijo z polnilcem in lučka na polnilcu ugasen, kar pomeni da se baterija polni.
2. Polnjenje prazne baterije znaša okoli 50 minut. Ko se rdeča lučka na polnilcu prižge, je baterija polna in jo odklopite od polnilca.

## OPOZORILO

Pozor! Polnjenje baterije naj opravlja izključno odrasla oseba.  
Baterijo polnite vedno na negorljivi podlagi.  
Vedno imejte baterijo med polnjenjem pod nadzorom.

## PRIPRAVA

Pred letenjem vedno najprej napolnite baterijo letala.

Povežite baterijo z letalom in zaprite pokrov od baterije.

Vedno preglejte, če letalo ni poškodovano.

Vzpostavite povezavo med daljincem in letalom.

Preglejte motorje, če se normalno vrtijo.

Letalo je pripravljeno za letenje.

## LETENJE

### 1. VZLET S TAL

Postavite letalo na ravno površino. Nos letala naj bo obrnjen proti vetru. Potisnite ročico za gas naprej. Letalo se začne premikati naprej in vzleteti. Z ročico za upravljanje usmerjajte letalo.

### 2. VZLET Z ROKE

Držite letalo v roki in potisnite ročico za gas naprej. Propelerji se začnejo hitro vrteti. Vrzite letalo proti vetru. Ko je letalo v zraku uporabljajte levo ročko za gas za vzdrževanje ali menjavo višine leta. Z desno ročko upravljate letalo levo / desno.

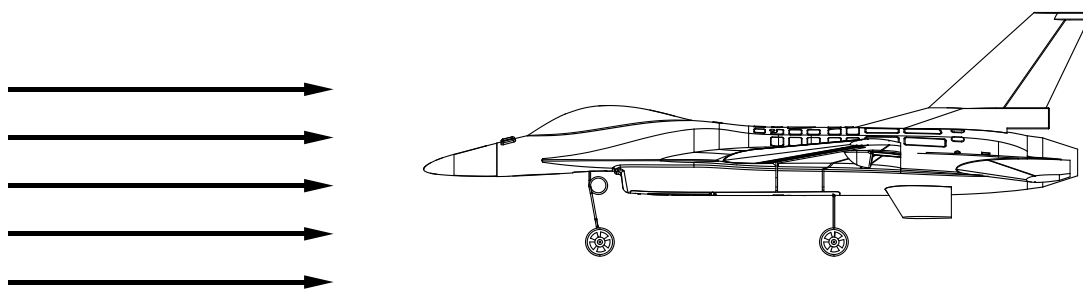

Najlažje je vzleteti proti vetru.

### 3. PRISTANEK

Če se letalo noče več vzpenjati, pomeni da je baterija letala pri koncu. Pristanite z letalom čim prej. Vedno pristajajte proti vetru in počasi, tako da ročko za gas počasi vlečete k sebi.

## NASTAVITVE LETALA

### 1. Nos letala se nagiba dol / gor

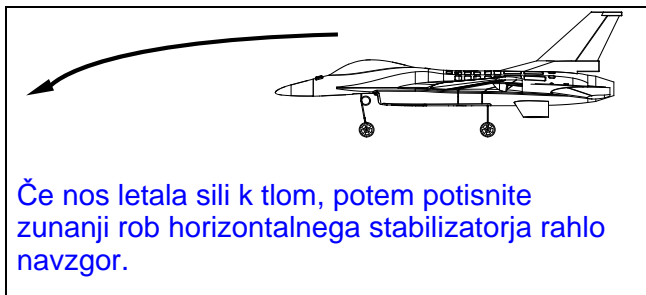

### 2. Letalo ne leti naravnost

Če letalo med letom sili v levo: z levo roko trdno primite trup letala.

S prsti desne roke potisnite sprednji del krila navzgor in zadnji del krila navzdol. To bo povečalo vzgon krila.

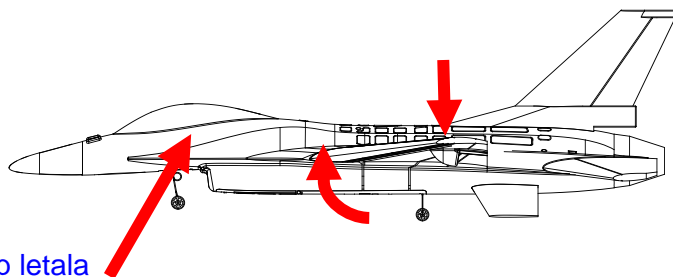

Če letalo med letom sili v desno: z desno roko trdno primite trup letala.

S prsti leve roke potisnite sprednji del krila navzgor in zadnji del krila navzdol. To bo povečalo vzgon krila.

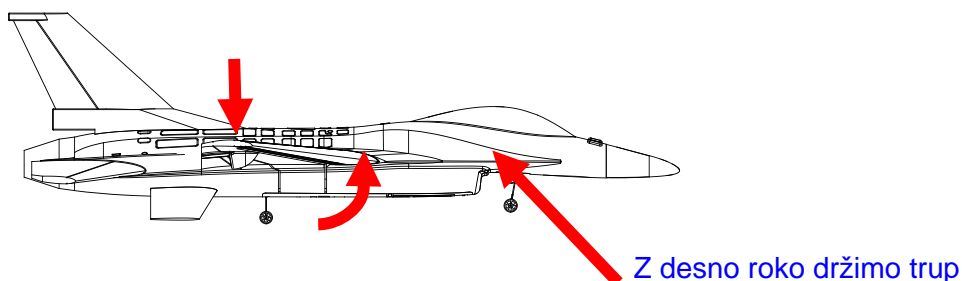

## MENJAVA PROPELERJEV

Če so propelerji poškodovani, prepognjeni ali zlomljeni, jih je potrebno zamenjati. Pazite, da boste pravilno namestili propelerje, sicer se bodo vrteli v nasprotno smer.

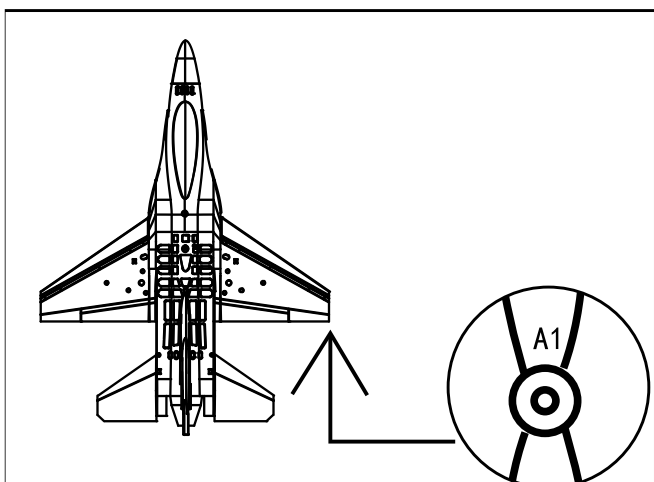

Propeler z oznako A1 ali A2 je namenjen za desno stran letala.

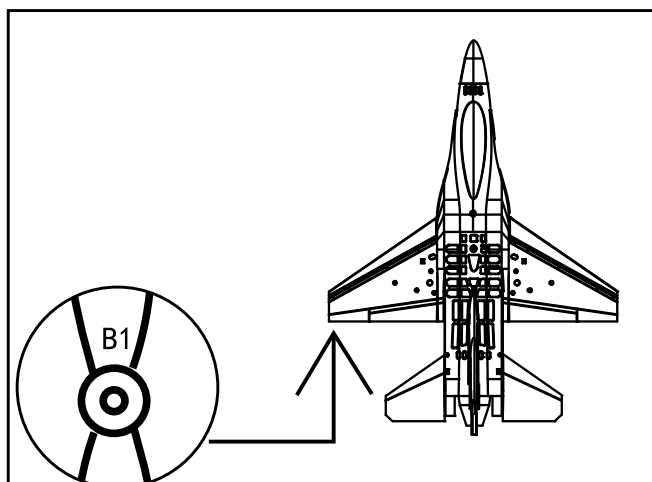

Propeler z oznako B1 ali B2 je namenjen za levo stran letala.

**POZOR!** Pri močnem vetru je letenje nemogoče, zato ustavite letalo in počakajte na boljše razmere.

Letalo ima svoj žiroskop, ki avtomatično korigira pozicijo letala v zraku. Če je letalo preveč deformirano, se lahko zgodi, da žiroskop ne more več opravljati svoje funkcije. V tem primeru morate trup letala ali krila ali krmila, ročno popraviti in nastaviti.

## TEHNIČNI PODATKI

Dolžina	380mm
Razpon kril	290mm
Domet daljinca	100m +/-
Teža	46g
Čas letenja	12 Minuten +/-

## LIEFERUMFANG

Letalo F16B  
 USB polnilec baterije  
 Izvijač križni

Daljinec 2,4GHz  
 Pristajalna kolesa

Li-Po baterija  
 2 x propeler