

NAVODILA ZA UPORABO

IZDELEK NI PRIMEREN ZA OTROKE MLAJŠE OD 6 LET.

VARNOSTNA NAVODILA IN OPOZORILA

Ker nimamo vpliva ali nadzora nad uporabo in vzdrževanjem izdelka, ne moremo sprejeti fizične, finančne ali teoretične odgovornosti, za morebitne poškodbe ali škodo na stvareh ali/in osebah, ki bi nastala s posredno ali neposredno uporabo izdelka!

- Prosimo, da preberete navodila za uporabo pred prvo uporabo. Navodila shranite za morebitno kasnejšo uporabo!
- Iz varnostnih razlogov in certifikata CE ni dovoljeno spreminjanje ali predelava izdelka.
- Pazite, da izdelek ne pride v stik z vlago, vodo, vročino, ker lahko pride do kratkega stika v elektroniki avtomobila.
- Izdelek uporabljajte samo na suhih površinah. Pri padcu iz višine se lahko izdelek poškoduje.
- Redno pregledujte izdelek za primer poškodb. Poškodovanega vozila ne smete uporabljati.
- Med vožnjo ne poskušajte prijete vozila, ker lahko pride do poškodb.
- Ne uporabljajte izdelka na javnih cestah ali parkiriščih.
- Ne uporabljajte izdelka v bližini oddajnikov, transformatorjev, daljnovodov, ipd., ker lahko pride do motenj v komunikaciji med avtomobilom in daljinskim upravljalnikom.
- V nobenem primeru ne čistite izdelka z vodo ali raznimi čistili. Za čiščenje uporabljajte čist in suh čopič.
- Ne izpostavljajte izdelka dalj časa direktnim sončnim žarkom.
- Izdelek zavarujte pred majhnimi otroki, ker vsebuje majhne dele, ki se lahko pogoltnejo ali vdihnejo!!

OPOZORILA IN NAVODILA ZA BATERIJE

- Baterije naj bodo vedno izven dosega otrok. Zamenjavo baterij naj vedno opravi odrasla oseba.
- Nikoli sočasno ne uporabljajte navadnih baterij in tistih ki omogočajo večkratno polnjenje.
- Nikoli sočasno ne uporabljajte polnih in pol praznih baterij.
- Nikoli sočasno ne uporabljajte baterij z različno kapaciteto.
- Nikoli ne poskušajte ponovno napolniti običajnih baterij.
- Pazite, da pravilno vstavite baterije.
- **NIKOLI NE PUSTITE BATERIJ V VOZILU ALI DALJINSKEM UPRAVLJALNIKU! VEDNO JIH SHRANJUJTE NA POL NAPOLNJENE NA SUHEM IN HLADNEM PROSTORU!**
- Li-ion baterija avtomobila ima zelo majhen spominski efekt. Polnite jo lahko samo z originalnim priloženim polnilcem. Polnite in hranite jo samo na trdnih in negorljivih podlagah! Imajo zelo majhno samo izpraznitev.
- **Pri nepravilni uporabi ali polnjenju Li-ion baterij, lahko le te eksplodirajo ali se vžgejo – nevarnost poškodb ali požara. Nikoli ne poskušajte odpreti baterije. Nikoli ne vrzite baterije v ogenj, ne izpostavljajte baterije vročini. Pazite, da ne pride do kratkega stika baterije.**
- Iztrošene in pokvarjene baterije nikoli ne odvrzite v koš za smeti! Prinesite jih na zbirno mesto za baterije.

DALJINSKI UPRAVLJALNIK

1. Ročka za plin - LEVA
2. LED lučka
3. Ročka za plin - DESNA
4. Vklp / Izklop daljinca
5. Prostor za baterije

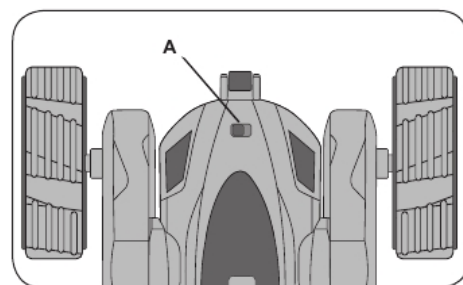
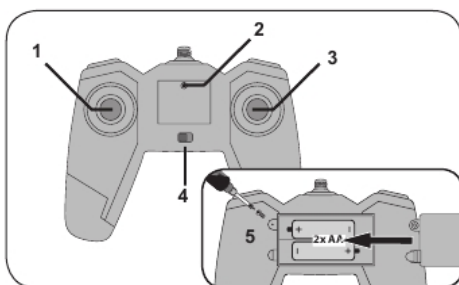

AVTO

- A. Vklp / izklp avta

VSATVLJANJE BATERIJE V AVTO

Odprite predal za baterije na daljinskem upravljalniku in vstavite 2 x AA 1,5V baterije.

Na spodnjem delu avta odprite predal za baterijo in vstavite Li-ion baterijo, ki ste jo prej napolnili.

Pri daljši ne-uporabi daljinskega upravljalnika, morate obvezno vzeti iz njega baterije, sicer lahko pride do razlitja baterij in do poškodb daljinskega upravljalnika.

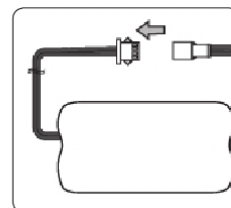
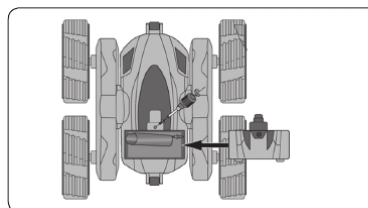

VOŽNJA z AVTOM

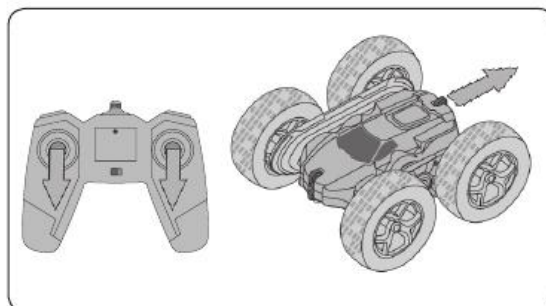
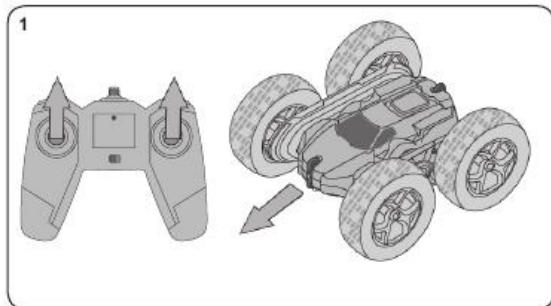

Za vožnjo naprej potisnite obe ročki za plin naprej in obratno za vožnjo nazaj.

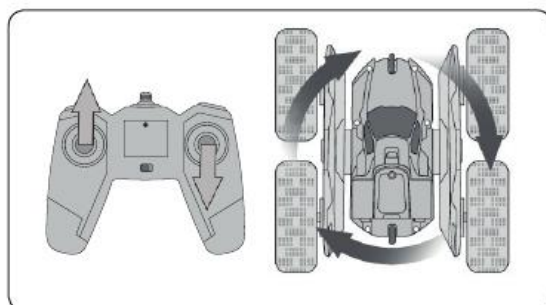
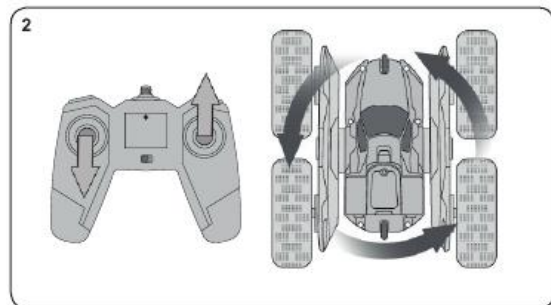

Za vrtenje v krogu, potisnite eno ročko za plin naprej, drugo pa nazaj.

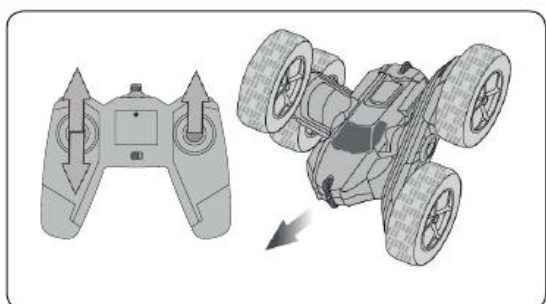
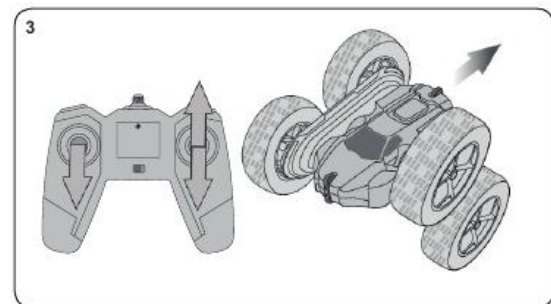

Prevačanje vozila – med vožnjo potisnite eno do ročk za plin naprej ali nazaj, drugo pa pustite v prvotnem položaju in vozilo se bo pričelo prevačati.

VKLOP VOZILA IN DALJINSKEGA UPRAVLJALNIKA

Najprej vklopite vozilo in nato daljinski upravljalnik in obratno po končani vožnji!

POLNJENE BATERIJE VOZILA

Vzemite baterijo iz avtomobila. Priključite baterijo na polnilec nato polnilec priključite v vtičnico USB. Na polnilca zasveti rdeča LED lučka, kar pomeni da se baterija polni. Ko je baterija polna ugasne na polnilcu rdeča LED lučka. Čas polnjenja je pri prazni bateriji je 3 ure! Baterija vozila bo dosegla polno kapaciteto šele po nekaj polnjenjih in praznjenjih. **NIKOLI NE PUSTITE BATERIJE PRI POLNJENJU BREZ NADZORA!**

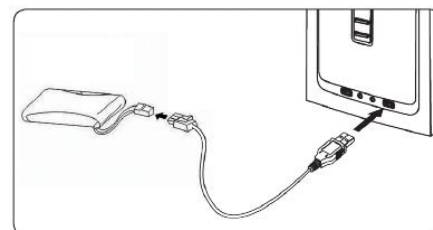

OPOZORILA!

Nikoli ne pustite baterij v vozilu! Vedno jih vzemite ven in napolnite vsaj do polovice, pri daljši ne-uporabi avta. Vedno preglejte vozilo, če ni poškodovano in če so vsi vijaki ali matice pritrjeni.

Garancija na izdelek je eno leto, vendar ne velja ob nepravilni uporabi izdelka, pri samovoljnih posegih v izdelek in v primeru poškodb vozila!!

RAVNANJE Z E-ODPADKI IN ODPADNIMI BATERIJAMI



Električne in elektronske naprave ne sodijo v koš za smeti! Ko so le ti izrabljeni, je potrebno za njih poskrbeti, kot to velja veljavna zakonodaja. Kot končni potrošnik ste zavezani k odgovornemu ravnanju z E-odpadki in odpadnimi baterijami.