

NAVODILA ZA UPORABO

VESPA 125 GTS 12V

Izdelek je primeren za otroke starosti od 3 let. Izdelek ni primeren za otroke mlajše od 3 let. Vsebuje dele, ki se lahko pogoltnejo.

VARNOSTNA NAVODILA IN OPOZORILA















Ker nimamo vpliva ali nadzora nad uporabo in vzdrževanjem izdelka, ne moremo sprejeti fizične, finančne ali teoretične odgovornosti, za morebitne poškodbe ali škodo na stvareh ali/in osebah, ki bi nastala s posredno ali neposredno uporabo izdelka!

- Prosimo, da preberete navodila za uporabo pred prvo uporabo. Navodila shranite za morebitno kasnejšo uporabo!
- Iz varnostnih razlogov in certifikata CE ni dovoljeno spreminjanje ali predelava izdelka.
- Pazite, da izdelek ne pride v stik z vlago, vodo, vročino, ker lahko pride do kratkega stika v elektroniki avtomobila.
- V nobenem primeru ne čistite izdelka z vodo ali raznimi čistili. Za čiščenje uporabljajte čist in suh čopič.
- Ne izpostavljajte izdelka dalj časa direktnim sončnim žarkom.
- Maksimalna dovoljena obtežitev vozila je 30 kg.
- Sestavo vozila naj opravi odrasla oseba. Za sestavo vozila potrebujete križni izvijač (ni v paketu).
- Ne uporabljajte vozila v javnem prometu in javnih prometnih površinah.
- Vozilo nima zavore! Vozilo se ustavi samo od sebe, če spustite pedal za plin.
- Po uporabi vedno izključite vozilo, da se ne bi akumulatorji preveč izpraznili.

OPOZORILA IN NAVODILA ZA BATERIJE

- Akumulatorji naj bodo vedno izven dosega otrok. Zamenjavo akumulatorja naj vedno opravi odrasla oseba.
- Pazite, da pravilno vstavite akumulator.
- Pri daljši neuporabi izdelka napolnite akumulatorje vsaj enkrat mesečno!
- Nikoli ne polnite akumulatorjev več kot 15 ur.
- Iztrošene in pokvarjene akumulatorje nikoli ne odvrzite v koš za smeti! Prinesite jih na zbirno mesto za baterije.

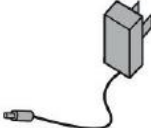
DELI VOZILA

1	Šasija		6	Sedež		11	Vijaki 4x14 - 5x	
2	Krmilo		7	Blatnik zadaj		12	Vijaki 4x24 - 2x	
3	Ogledalo 2x		8	Blatnik spredaj		13	Vijak M5x28 - 1x	
4	Pomožna kolesa		9	MP3 kabel		14	Vijak M5x40 - 1x	
5	Prednje kolo		10	Polnilec 220V		15	Matica	

SESTAVA VOZILA

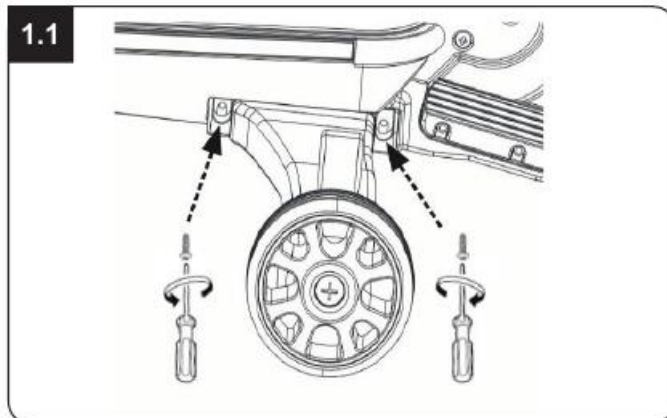
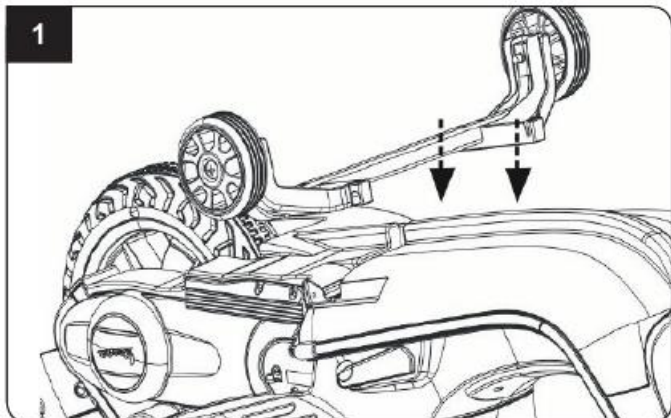

1. Pomožna kolesa postavite na spodnji del šasije kot kaže slika 1 in jih pritrdite z dvema vijakoma 4x24 od zgoraj in štirimi vijaki 4x14 od strani – slika 1.1

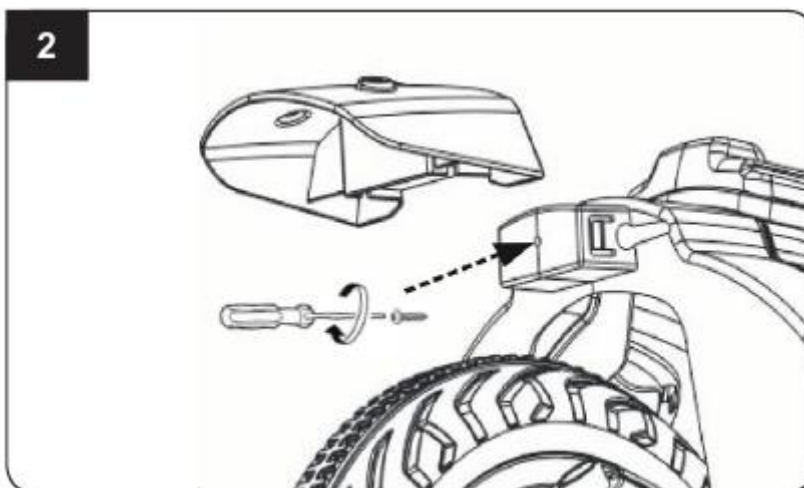

2. Zadnji blatnik montirajte kot kaže slika in ga pritrdite z enim vijakom 4x14

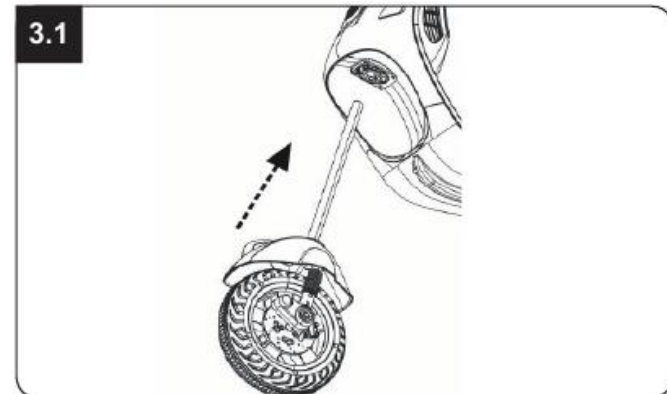

3. Montaža sprednjega kolesa – na sprednjo vilico najprej vstavite prednji blatnik in nato vstavite vilico v šasijo.

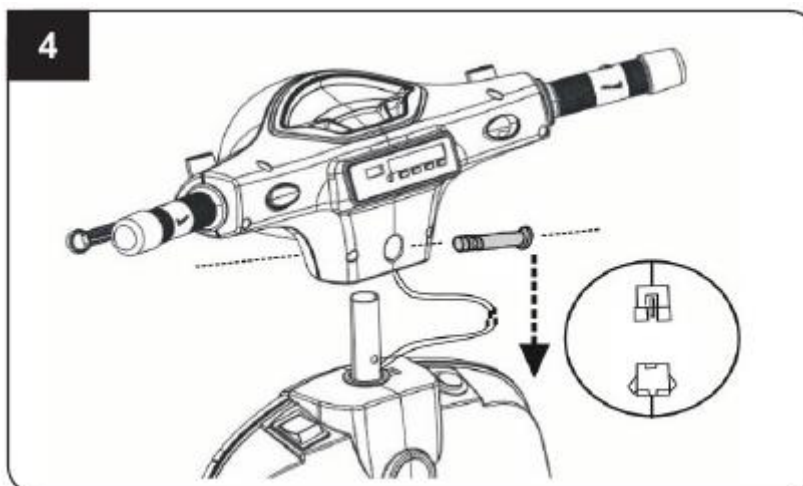

4. Najprej povežite električne kable med krmilom in šasijo, potisnite kable v luknjo v šasiji in nato krmilo posadite na vilico ter ga pritrдите z vijakom, ki se nahaja v krmilu, tako da ga potisnete v luknjo v vilici.



5. Povežite električno vozilo z akumulatorjem, tako da nataknete konektor rdečega kabela na rdeč priključek na akumulatorju.

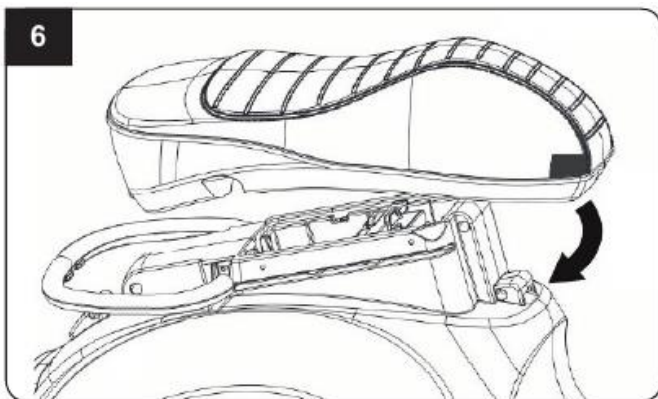

6. Montaža sedeža – najprej ga na sprednjem delu zataknete in ga nato zadaj pritrđite z vijakom M5x28 in matico.

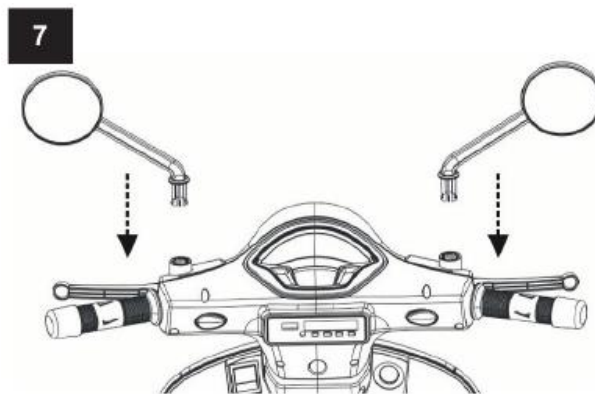

7. Montaža ogledal – Enostavno jih potisnite v zato pripravljene luknje na krmilu, da se zaskočijo.



8. Polnjenje akumulatorjev

1. Med polnjenjem mora biti vozilo izključeno.
2. Povežite polnilec z Vespa in ga vtaknite v 220V vtičnico.
3. Med polnjenjem sveti na polnilcu rdeča lučka. Ko je polnjenje zaključeno na polnilcu gori zelena lučka.
4. Polnjenje praznih akumulatorjev traja 9 do 10 ur.
5. Takoj ko začne Vespa voziti počasneje napolnite akumulatorje.
6. Ne polnite akumulatorjev več kot 1x v roku 24 ur.
7. Polnilec in akumulatorji se med polnjenjem segrejejo.

9. FUNKCIJE NA VOZILU

1. Hupa
2. Gum za prestave: naprej, stop in nazaj – nikoli ne prestavljajte med vožnjo. Vedno počakajte, da se vozilo ustavi in nato prestavite prestavo.
3. Gumb za vklop / izklop vozila
4. Pedal za plin – če stopite s pedala za plin, se bo vozilo samodejno ustavilo

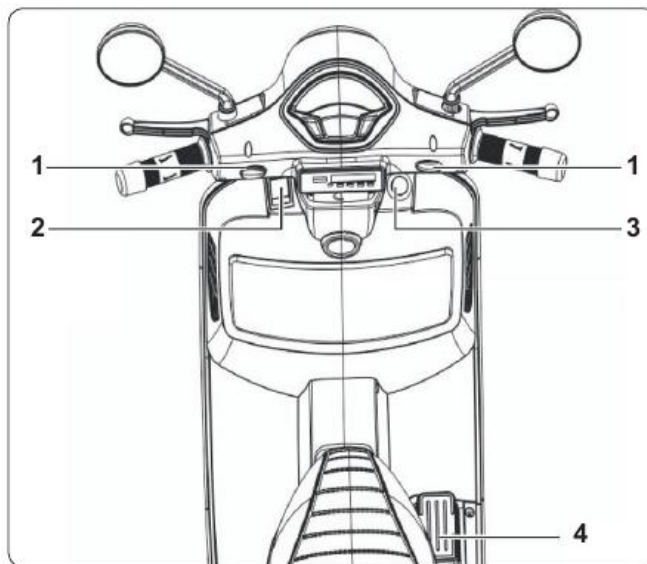

POZOR!

Pred vsako uporabo vozila moramo pregledati vozilo za morebitne poškodbe in preveriti ali so vsi vijaki dobro priviti, sicer lahko pride do poškodb na vozilu. Garancija v takih primerih ne bo priznana! S poškodovanim vozilom ni priporočljivo voziti!

Garancija na vozilo je 1 leto!

RAVNANJE Z E-ODPADKI IN ODPADNIMI BATERIJAMI



Električne in elektronske naprave ne sodijo v koš za smeti! Ko so le ti izrabljeni, je potrebno za njih poskrbeti, kot to veleva veljavna zakonodaja. Kot končni potrošnik ste zavezani k odgovornemu ravnanju z E-odpadki in odpadnimi baterijami.